

Venus Kombi 10 PE

Beskrivelse

BioKubes Venus Kombi er et minirenselanlæg med integreret bundfældningstank, installeret i en cylinderformet plasttank med indsnævret cylinderformet top. Anlægget leveres med dæksel i terrænhøjde, og al teknik placeret i en ekstern teknikskabe. Renselanlægget er opdriftssikkert. Anlægget er testet og godkendt til 10 PE til renskravene O, OP, SO, SOP



Lavenergianlæg
Kun 400 kWh/år

Dæksel med specialcoating

Dækslet til anlægget er placeret i terrænhøjde, og kommer med en unik patenteret coating i naturgranulat, der får anlægget til at falde elegant ind i naturens og havens omgivelser. Dækslet kan tåle person/havetraktorlast op til 200 kg.

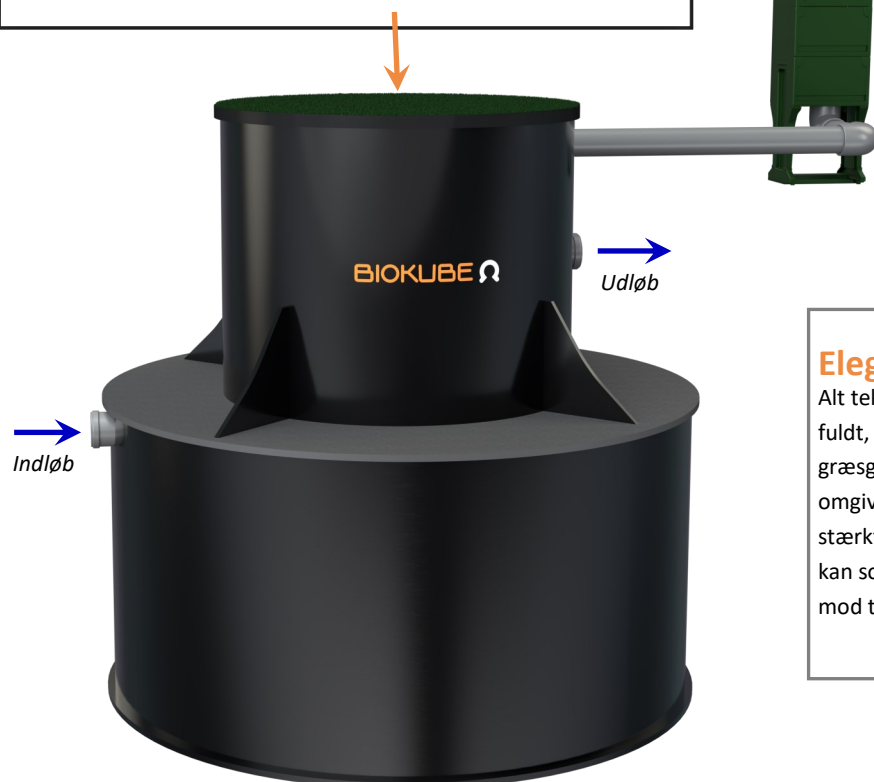

Elegant teknikskab

Alt teknik og elektriske dele er samlet i et lille stilfuldt, eksternt teknikskab i neutrale, UV bestandige græsgrønne farver. Det falder perfekt ind i din haves omgivelser. Skabet er lydisoleret, ekstremt slidstærkt og sikret mod skybrud og grundvand. Skabet kan som standard placeres 5 m fra anlægget. Kan mod tilkøb leveres med luftslinger på 10 m.

Kombinerer alt det bedste

BioKube Venus Kombi kombinerer alt det bedste fra BioKubes klassiker Venus 2200, med den nemhed, der ligger i at anlægget har integreret bundfældningstank, og derfor er nem og økonomisk at nedgrave. Alle fordelene fra den alm. Venus såsom lavt indløb og højt udløb er naturligvis bevaret, så man får et ekstremt fleksibelt anlæg, der passer til næsten enhver installationsituation. Samtidigt er anlægget med det smukke dæksel, og elegante teknikskab i græsgrønt, en sand fryd for øjet.

Venus Kombi 10 PE

Mål og produktspecifikationer

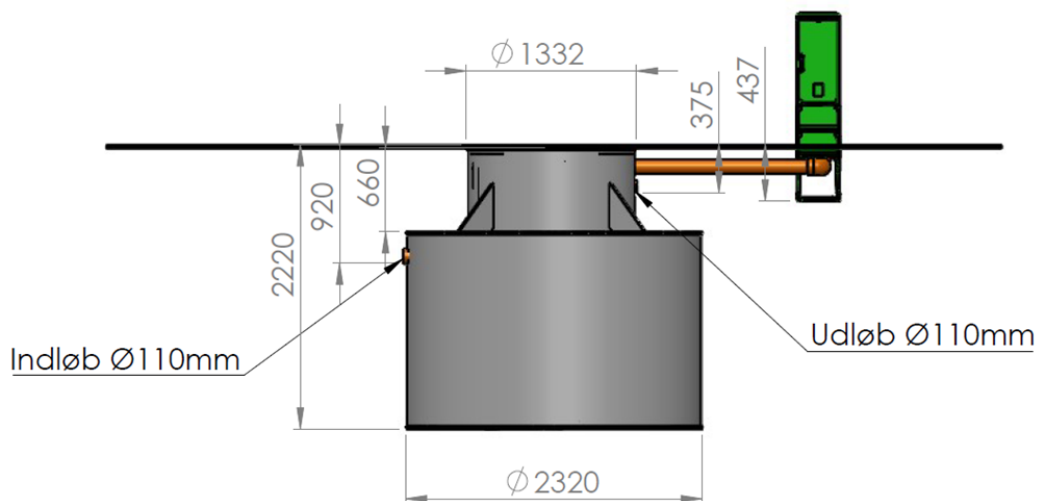

Produktspecifikationer

Indløbsdybde (mm)	905
Udløbsdybde (mm)	355
Højde (mm)	2.200
Diameter (mm)	2.320
Vægt (kg)	640
Strømförbrug (kwh/år)	700
Opdriftssikret	Ja
Kapacitet (L/dag)	1500
Kapacitet PE	10 PE
Størrelse på integreret bundfældningstank (m ³)	4
Opfylder alle danske renskrav	O, OP, SO, SOP

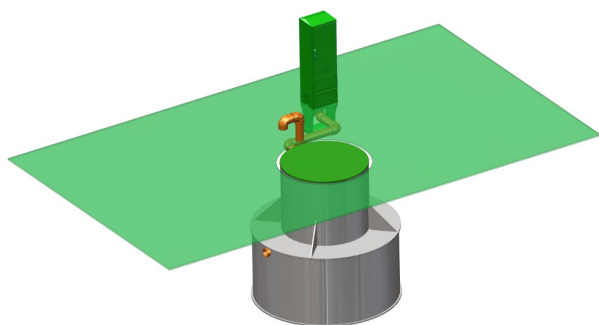

3D snit af installeret Venus Kombi. Udluftning ses etableret via svanehals monteret på $\varnothing 110\text{ mm}$ teknikføringsrøret.

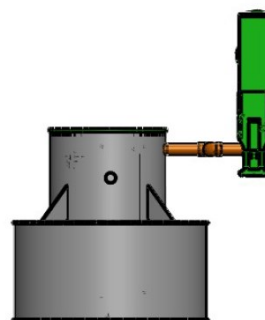

2D snit af installeret Venus Kombi. Teknikskab kan placeres op til 5 meter fra anlæg som standard. Længere afstand muligt ved tilkøb.